



KLASA SZCZELNOŚCI



MATERIAŁ



BAKTERIO-STATYCZNY

Skrzynka rozdzielcza

VCB200-16, VCB200-16/90

Skrzynka rozdzielcza Awenta PRO umożliwia podłączenie do 16 kanałów wentylacyjnych Ø75-90 mm. Kanały nieużywane mogą zostać zamknięte dołączonymi do zestawu zaślepkami. Skrzynka występuje z przyłączem do centrali o średnicy Ø200 mm.

Skrzynki AWENTA PRO to przemysłowa konstrukcja zapewniająca użytkowanie na długie lata. Dzięki swojej budowie i zastosowaniu wysokiej jakości tworzyw sztucznych oraz dodatków bakteriostatycznych sprostają oczekiwaniom najbardziej wymagających użytkowników. Gama dostępnych skrzynek rozdzielczych została starannie zaplanowana co pozwoli na ich wykorzystanie w większości typowych instalacji wentylacji mechanicznej.



VCB200-16

VCB200-16/90



CHARAKTERYSTYKA PRZEPIŁYU

VCB200-16

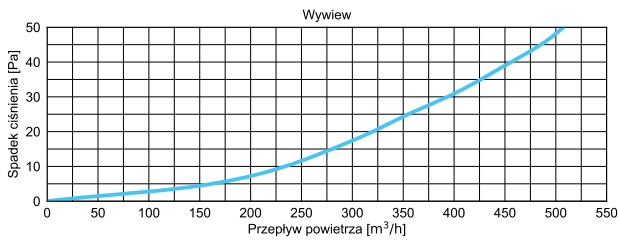
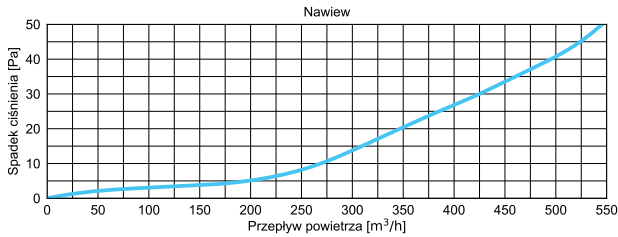

VCB200-16/90

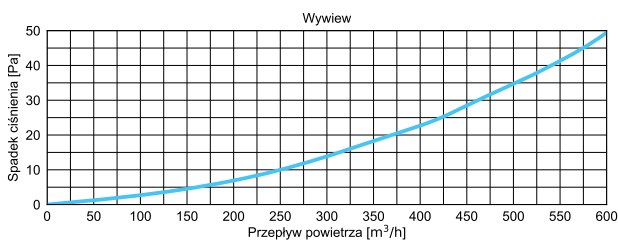
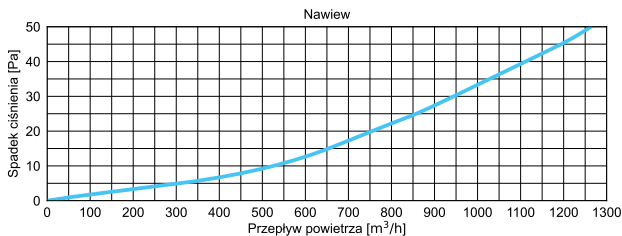

WYMIARY

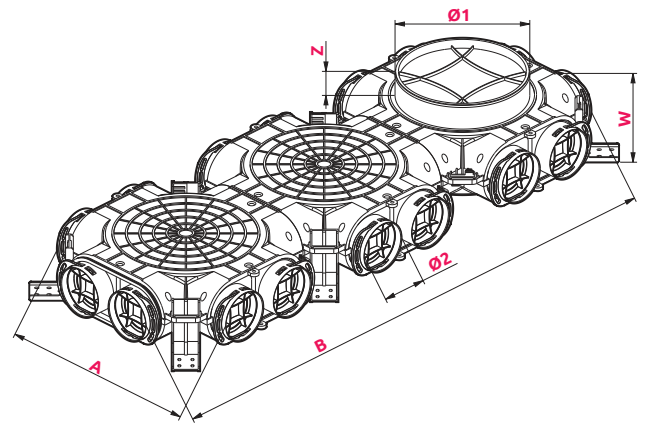

	Ø1	Ø2	A	B	W	Z
VCB200-16	200	75	347	927	104	38
VCB200-16/90	200	90	407	988	104	38

Z DODATKIEM **NANOSILVER**
ELIMINUJĄCYM DO 99% BAKTERII

